

Oberweite und seitliche Ausführung
des Fenstersystems IV68
in denkmalgeschützter Ausführung

cm

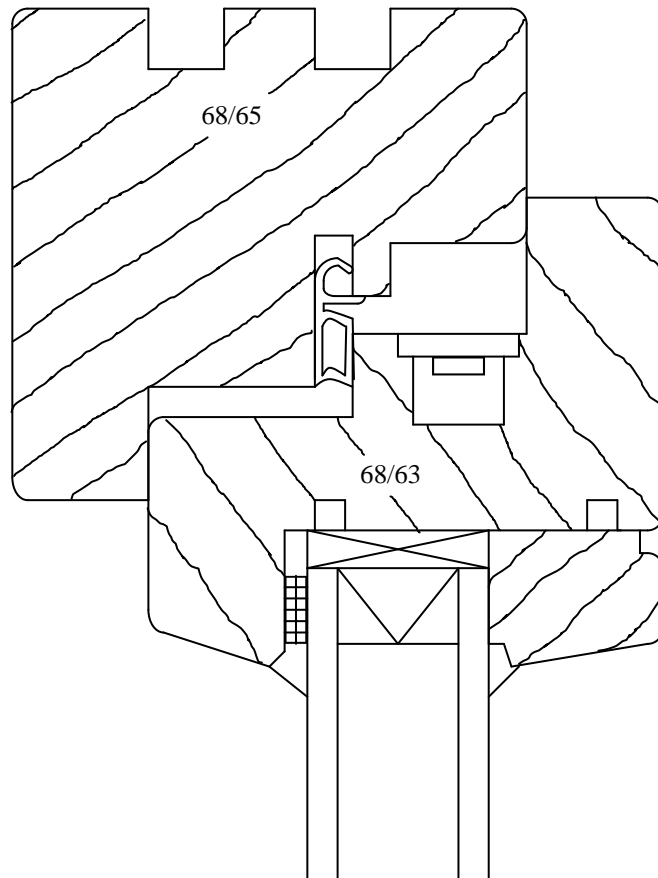

cm

Unterweite des Fenstersystems IV68
in denkmalgeschützter Ausführung
(Wetterleiste am Flügel)

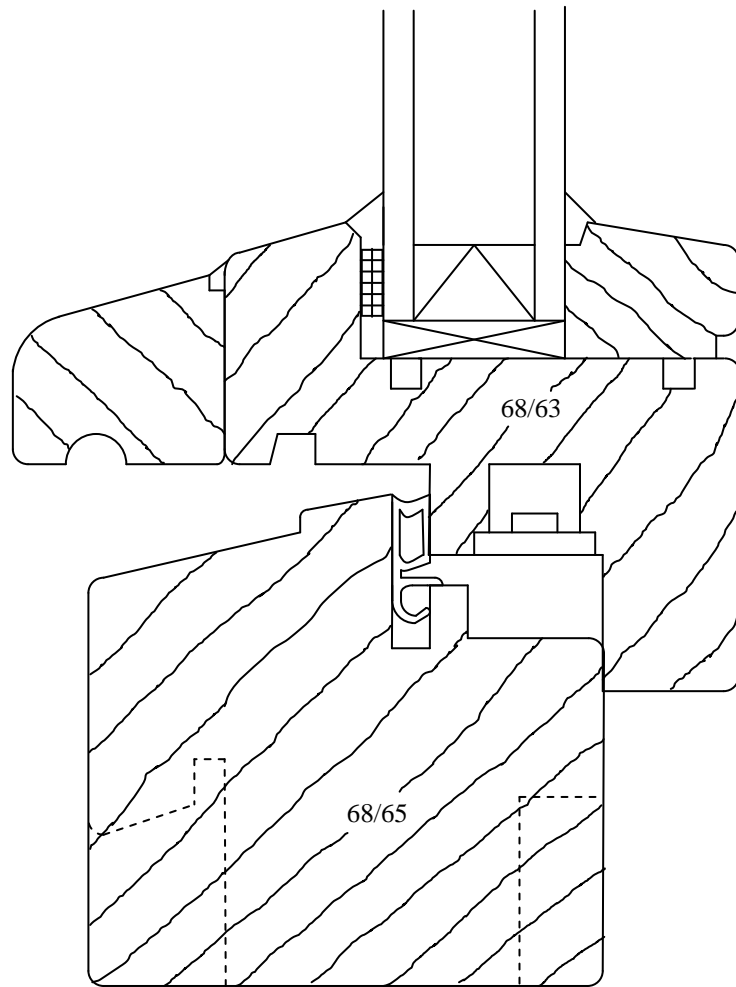

Unterweite des Fenstersystems IV68
in denkmalgeschützter Ausführung
(Wetterleiste an der Regenschutzschiene)

cm

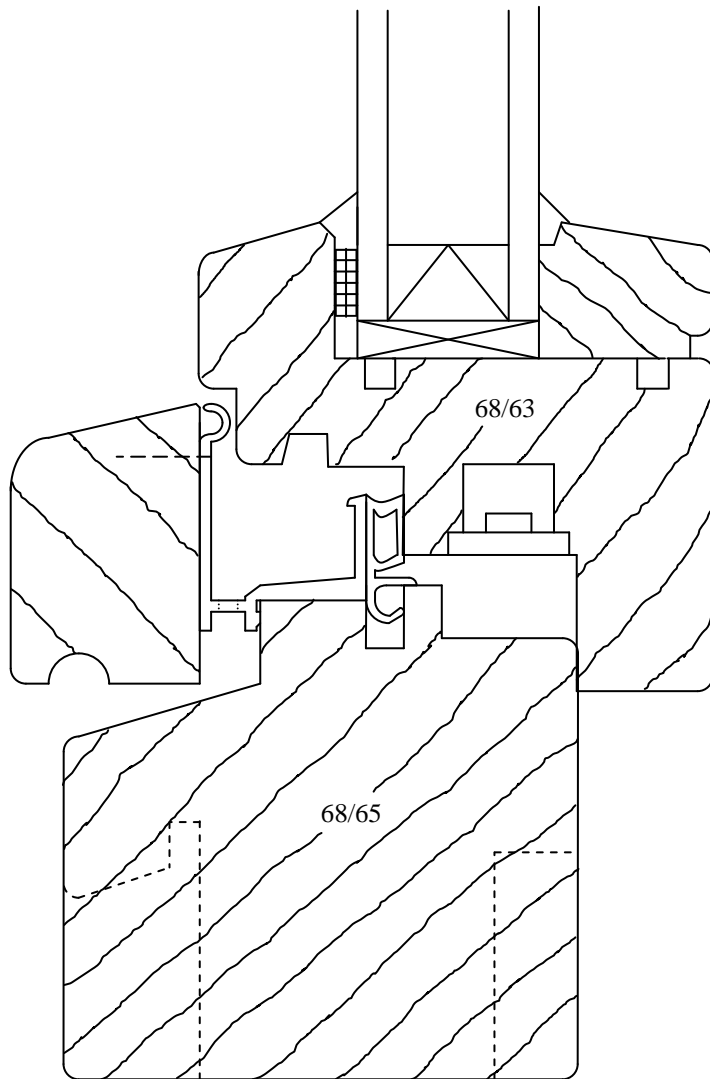

cm

Kaempfer des Fenstersystems IV68
in denkmalgeschützter Ausführung
(Wetterleiste am Flügel)

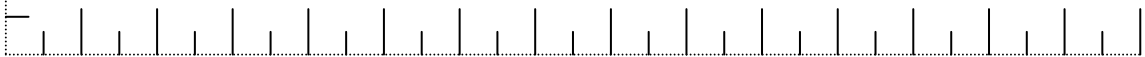
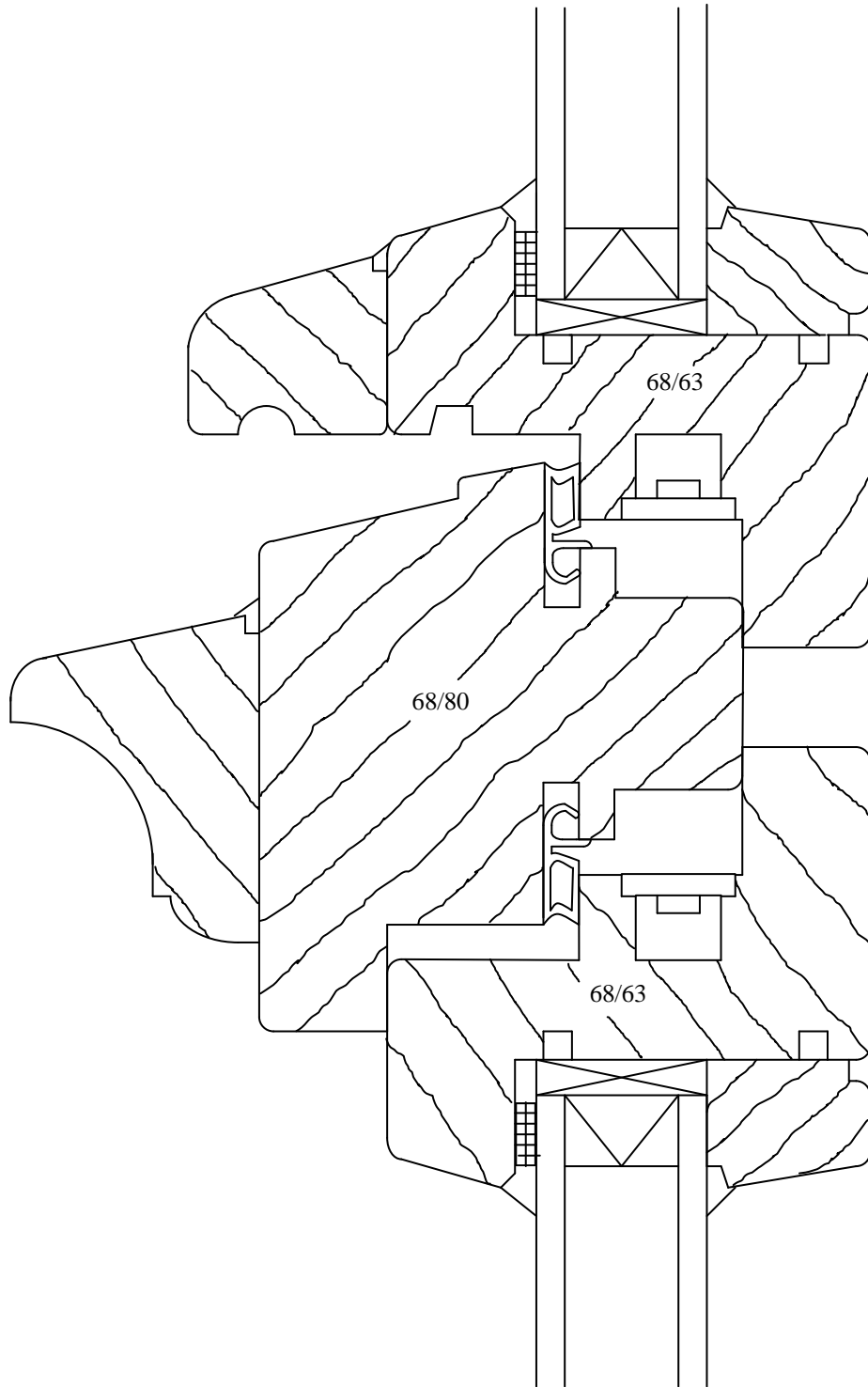

Kämpfer des Fenstersystems IV68
in denkmalgeschützter Ausführung
(Wetterleiste an der Regenschutzschiene)

cm

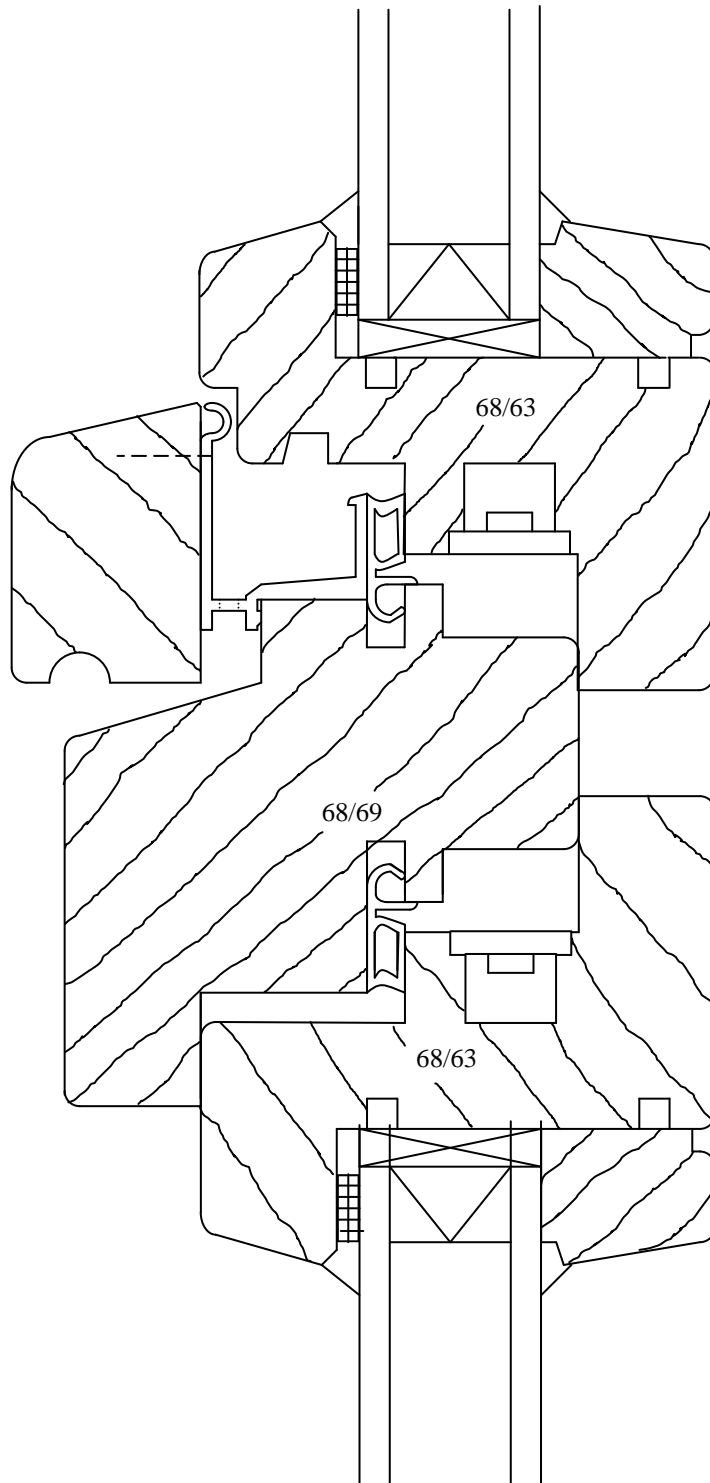

Setzholz des Fenstersystems IV68
in denkmalgeschützter Ausführung

cm

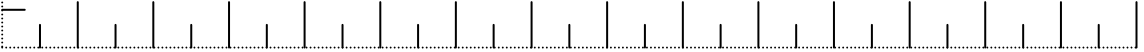
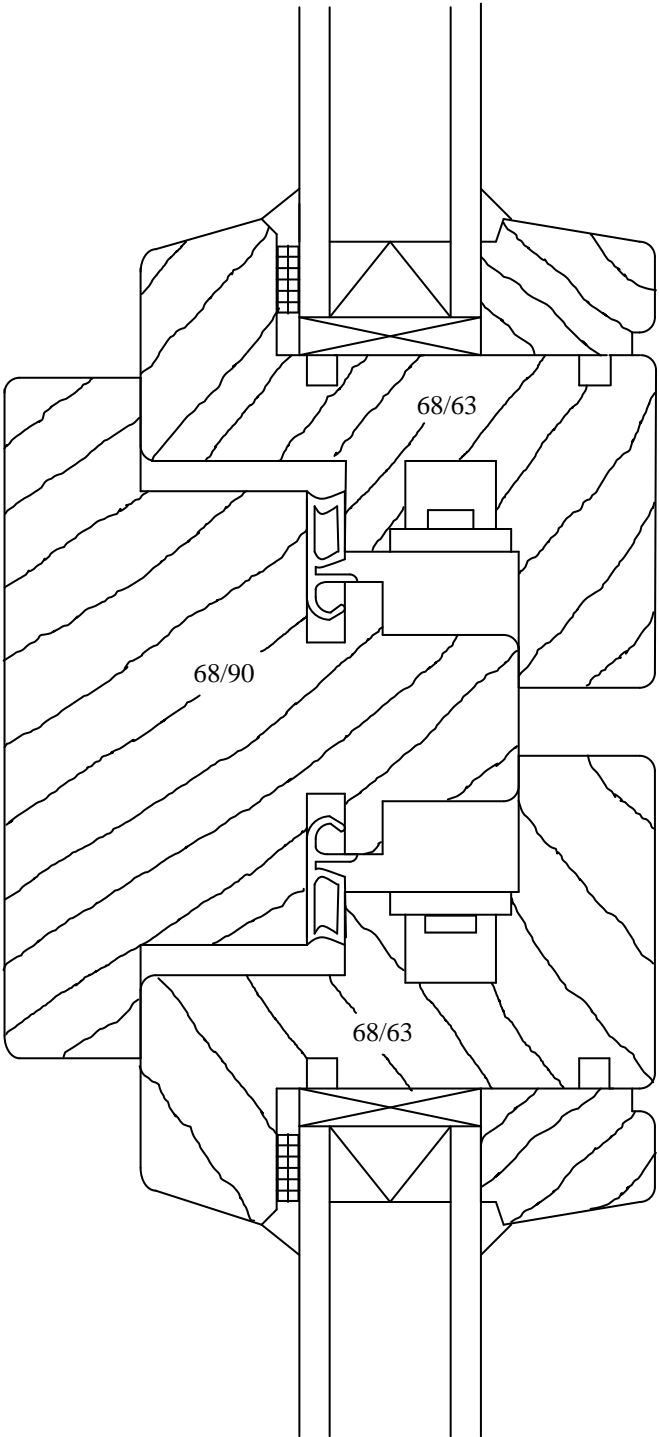

Stulpausbildung in denkmalgeschützter Ausführung

cm

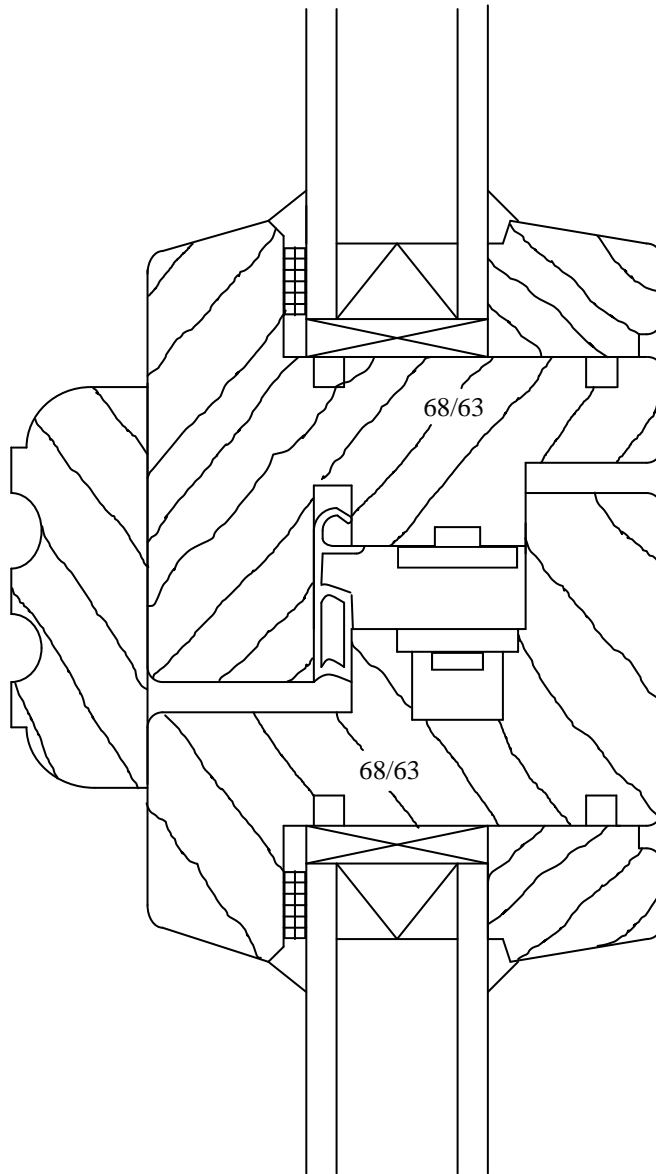

Sprossenarten: glasteilend , aufgesetzt und innenliegend

cm

